

TigaRAIL

SEITENSCHUTZSYSTEM



MONTAGEANLEITUNG

Sicherheitsbestimmungen und
allgemeine Richtlinien



Made in **Germany**

TigaTech GmbH

Wichtige Montagehinweise

- Das TigaRAIL PLUS Seitenschutzsystem ist ein temporäres Seitenschutzsystem nach EN 1337 Klasse A.
- Das TigaRAIL PLUS Seitenschutzsystem kann ausschließlich von unterwiesenen Fachpersonal aufgebaut werden.
- Vor jedem Aufbau alle Teile des TigaRAIL PLUS Seitenschutzsystems auf eventuelle Schäden bzw. Verschleiß untersuchen. Zustand der Verbindungselemente prüfen. Alle beschädigten oder verschlissenen Teile austauschen.
- Die Dachneigung darf 10° nicht überschreiten.
- Die TigaRAIL PLUS Produkte dürfen nicht auf aggressiven Medien (z.B. feuchtem Betonboden) gelagert werden.
- Die Attikahöhe muss mindestens 50 mm betragen. Ist die Attikahöhe geringer als 150 mm, müssen Fußleisten montiert werden.
- Der Pfostenabstand untereinander darf maximal 2,6 m betragen.
- Der Handlauf bzw. die Knieleiste kann durch hintereinander stecken der einzelnen Elemente verlängert werden. Unbedingt darauf achten, dass die Steckverbindungen bis zum Anschlag zusammengefügt werden.
- Eckausbildungen, Handlauf und Knieleiste sind mit Gelenken zu stabilisieren. Die Abstände von den Gelenken bis zu den Pfosten sind auf einer Seite max. 0,36 m und auf der anderen Seite max. 1,3 m.
- Alle Muttern sind mit 10 NM anzuziehen.

Sicherheitshinweise und allgemeine Richtlinien

- Nur unbeschädigte Originalbauteile verwenden.
- Am Produkt keinerlei Veränderungen vornehmen, welche die Funktion oder die Sicherheit beeinträchtigt.
- Bei allen Arbeiten die geltenden Regeln der Technik, die Arbeitnehmvorschriften (AUVA), Betriebssicherheitsverordnung (BetrSichV) sowie die Informationen, Regeln und Vorschriften der Berufsgenossenschaften beachten.
- Darauf achten, dass für die Montage der TigaRAIL PLUS Seitenschutzsystem das Personal durch PSA (Persönliche Schutzausrüstung) gesichert ist.
- Vor dem Aufbau darauf achten, dass alle benötigten Teile vorhanden sind.
- Bei Windgeschwindigkeiten über Windstärke 6 nach der Beaufortskala sind die Arbeiten auf dem Dach einzustellen.
- Nach dem Sturz einer Person oder dem Fall eines Gegenstandes gegen oder in die TigaRAIL PLUS Seitenschutzsystem darf die TigaRAIL PLUS Seitenschutzsystem nur dann weiterhin verwendet werden, wenn sie durch eine fachkundige Person überprüft wurde.
- Nach Arbeitsende oder bei aufkommendem Wind, muss das TigaRAIL PLUS Seitenschutzsystem gegen Verrutschen und Abheben gesichert werden.

Persönliche Schutzausrüstung (PSA)

Beim Aufbau der Giebelabsturzicherung muss folgende Schutzausrüstung getragen werden:

- Schutzhelm • Sicherheitsschuhe • Sicherheitshandschuhe • Brustgurt • Absturzicherung

Diese Montageanleitung und die angegebenen Arbeitsschritte sind unbedingt zu befolgen!
Die Sicherheitsbestimmungen und allgemeinen Richtlinien müssen vor der Montage des TigaRAIL+ Seitenschutzsystems unbedingt genau gelesen und befolgt werden.



Die zu befolgenden Anweisungen sind schematisch dargestellt und schriftlich erläutert.
Bei Unklarheiten wenden Sie sich bitte an unsere technische Abteilung:

TigaTech

Derndorferberg 2, 4501 Neuhofen/Krems, Austria, Tel. +43 7227 21600, Mail: office@tigatech.at

TigaRAIL PLUS



Gefahr!

Bei hohem Risiko, insbesondere, wenn die Gefahr einer schweren Körperverletzung oder Tod drohen. Bauteile können bei der Montage herabfallen - Quetschgefahr.



Warnung!

Bei mittlerem Risiko, wenn die Nichtbeachtung der Hinweise zu einer Körperverletzung führen kann.



Vorsicht!

Bei geringem Risiko. Das Nichtbefolgen dieser Hinweise kann zu einer leichten Körperverletzung oder zu umfangreichen Sachschäden führen.

Das Produkt

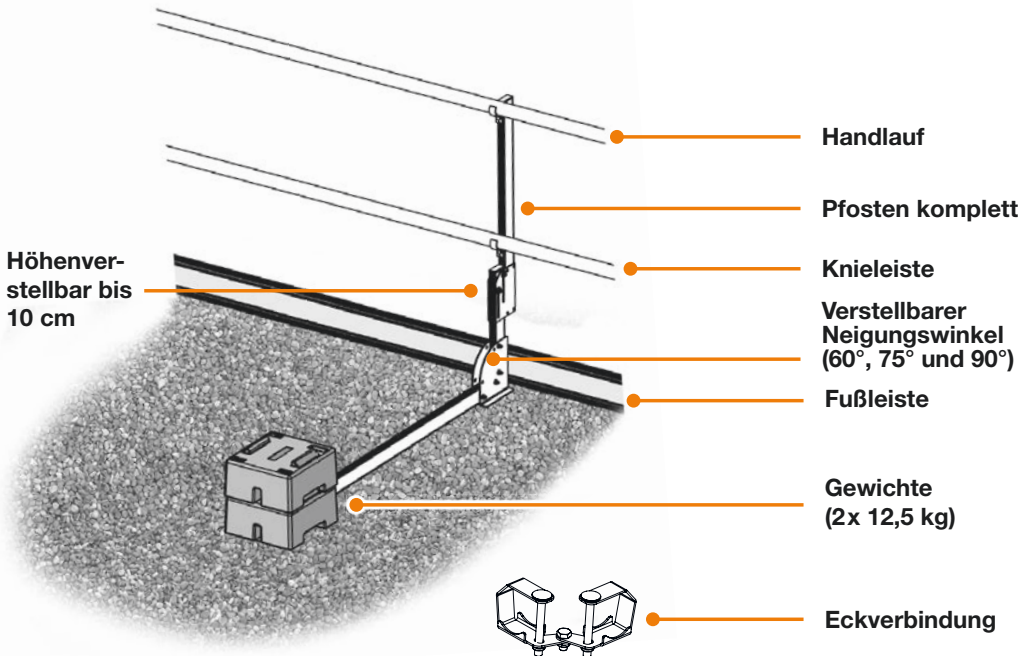

Benötigtes Werkzeug

1 x



Schraubenschlüssel SW 13

Mutter mit einem Drehmoment von 10 NM anziehen.



TigaRAIL PLUS

Pfosten aufstellen

Transportstellung

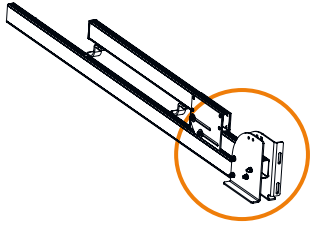

Schritt 1:
Mutter lösen
und Schraube
herausdrehen.



Schritt 2:
Pfosten
aufklappen
(neigbar von
60°, 75° und 90°).

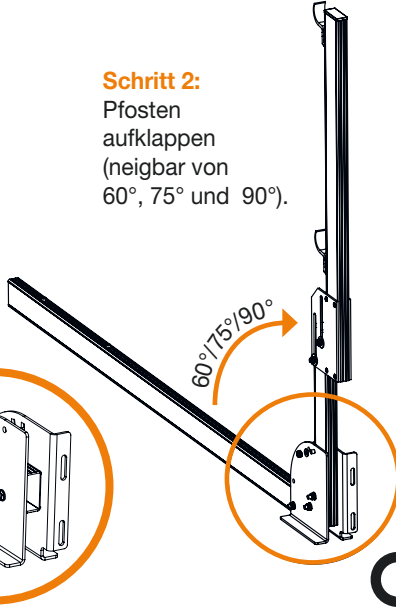

Benötigtes Werkzeug:
Schraubenschlüssel
SW 13

Achtung!
Pfosten ganz an die
Attika schieben!

Schritt 3:
Schraube eindrehen und
Mutter festziehen.

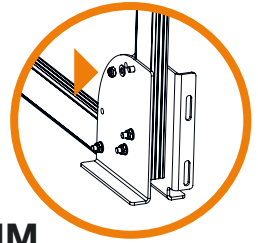

Gewichte aufstellen

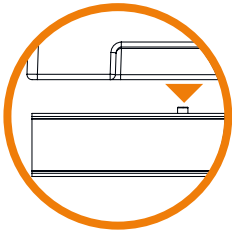

Achtung!
Gewicht muss exakt
in die vorgesehene
Schraube positioniert
werden!

Pfosten mit
beiden
Gewichten
sichern.

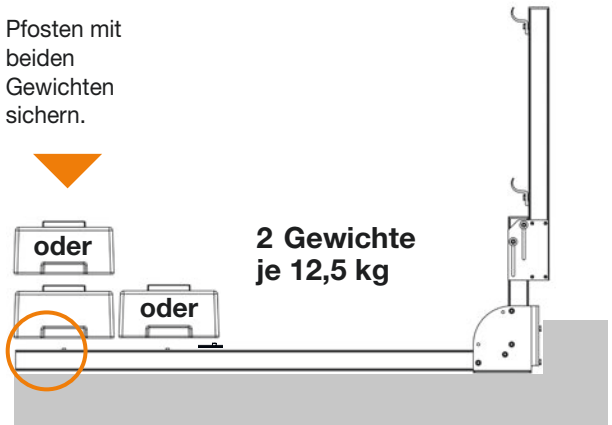

TigaRAIL PLUS

Handlauf und Knieleiste montieren

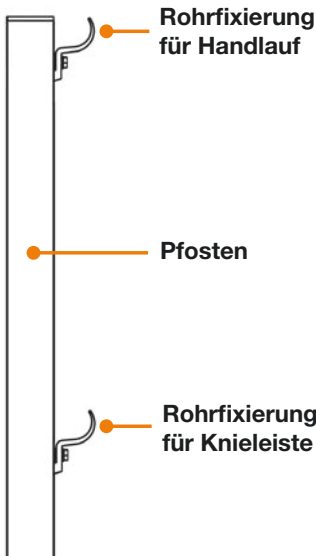

Benötigtes Werkzeug:
Schraubenschlüssel
SW 13

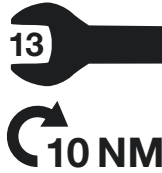

Verlängerung

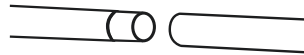

Der Handlauf bzw. die Knieleiste kann durch hintereinander stecken der einzelnen Elemente verlängert werden.

Handlauf / Knieleiste in die Rohrfixierung einsetzen.

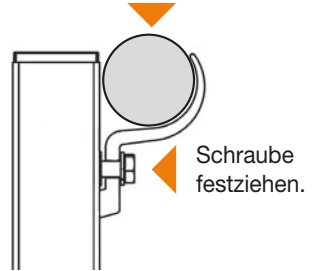

Achtung!
Unbedingt darauf achten, dass die Steckverbindungen bis zum Anschlag zusammengefügt werden!

Fußleiste und Eckverbindung montieren

Benötigtes Werkzeug: Schraubenschlüssel SW 13

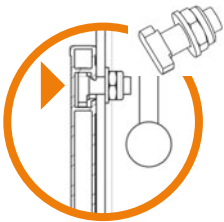

Montage der Fußleiste:

Die Schrauben exakt in die Führung der Fußleisten einsetzen, am Pfostenfuß anschrauben und festziehen.

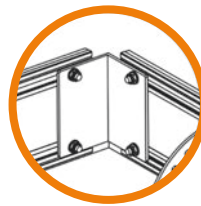

Montage der Eckverbindung:

Die Schrauben exakt in die Führung der Fußleisten einsetzen, an der Eckverbindung anschrauben und festziehen.

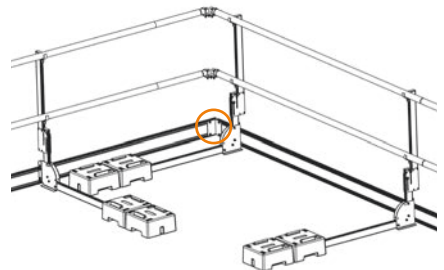
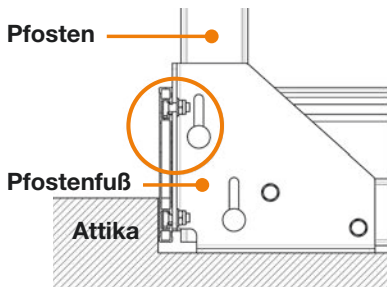

TigaRAIL PLUS

Eckverbindung montieren

Benötigtes Werkzeug: Schraubenschlüssel SW 13

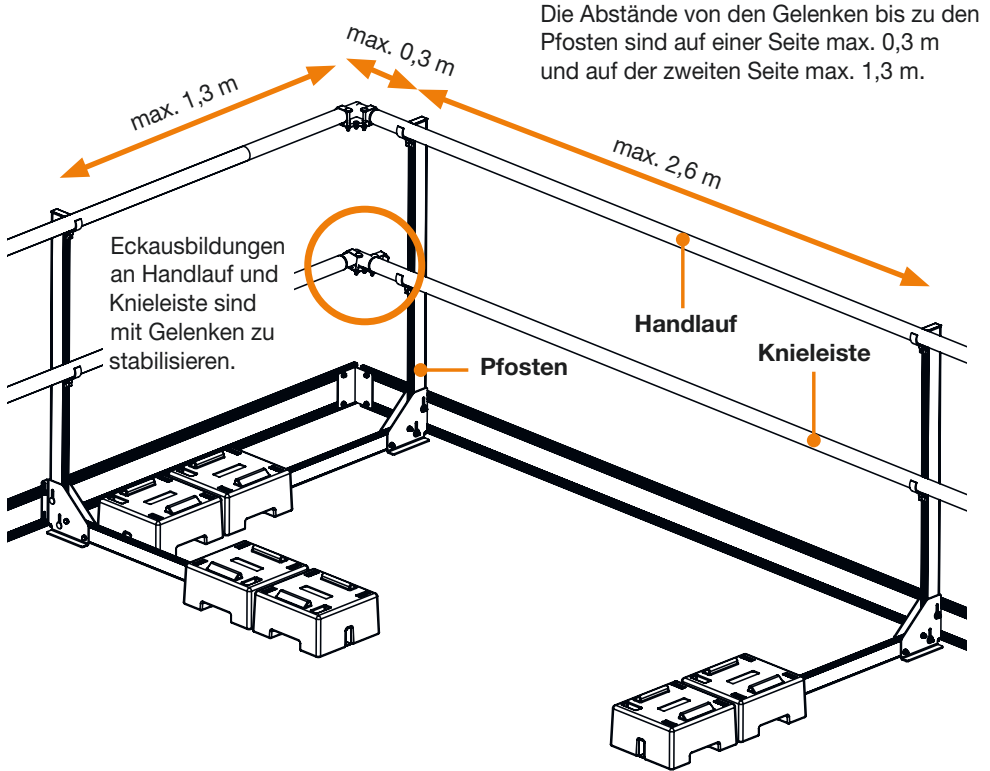

Fertig montierte
Eckverbindung

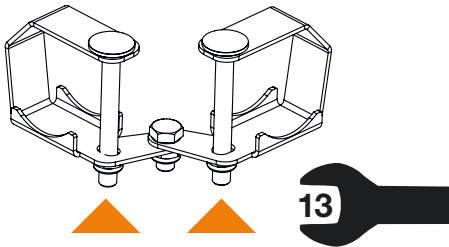

10 NM

The image shows a torque wrench icon with the value 10 NM, indicating the required torque for tightening the nuts.

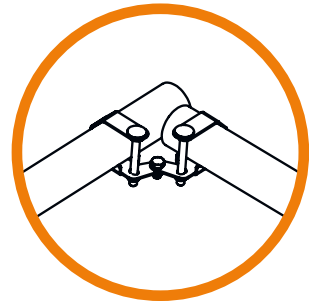

TigaRAIL PLUS

Beispiel für Aufbauvarianten

Benötigtes Werkzeug: Schraubenschlüssel SW 13

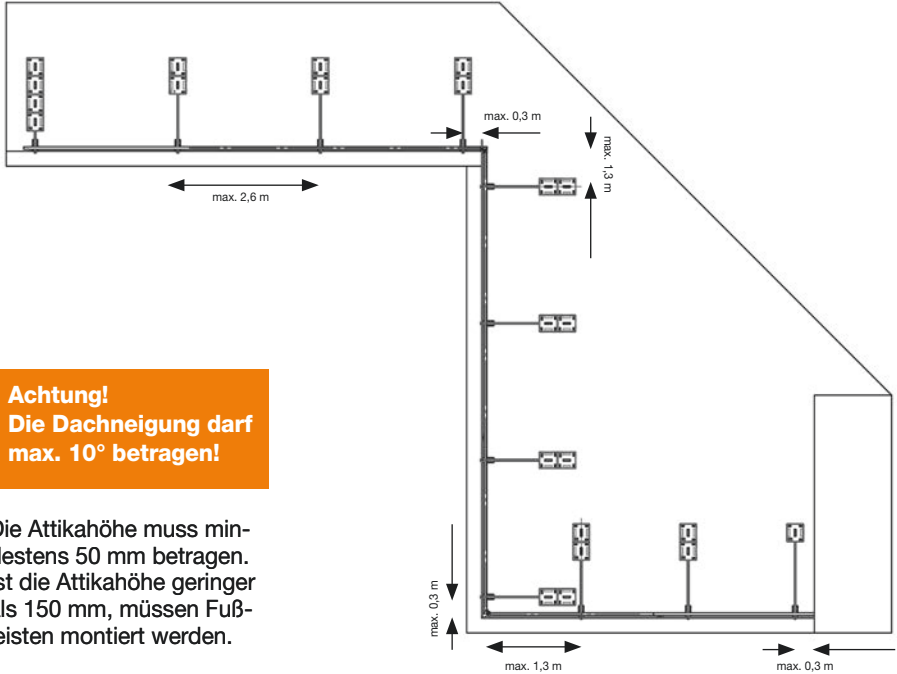

Achtung!
Die Dachneigung darf
max. 10° betragen!

Die Attikahöhe muss mindestens 50 mm betragen. Ist die Attikahöhe geringer als 150 mm, müssen Fußleisten montiert werden.

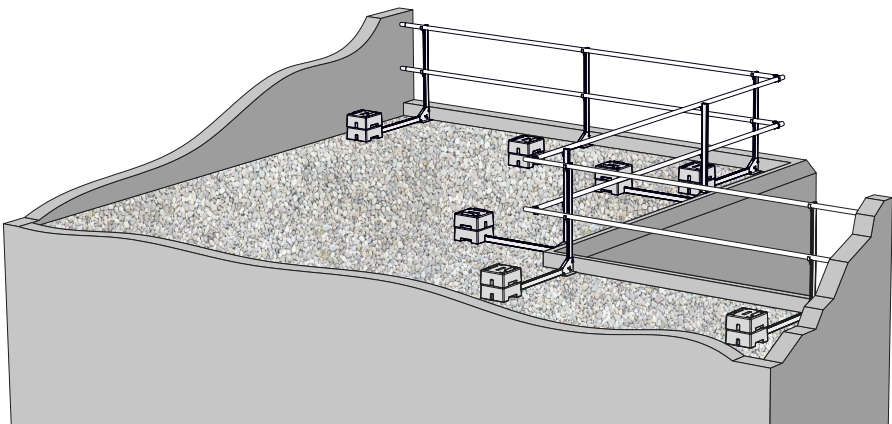

TigaRAIL

SEITENSCHUTZSYSTEM

Abbauen TigaRAIL Plus Seitenschutzsystems

- Das TigaRAIL PLUS Seitenschutzsystems in umgekehrter Reihenfolge abbauen.
- Nach jedem Abbau alle Teile des TigaRAIL PLUS Seitenschutzsystems auf eventuelle Schäden bzw. Verschleiß untersuchen. Beschädigte oder verschlissene Teile auswechseln.

Wartung und Service, Lagerung

- Das TigaRAIL PLUS Seitenschutzsystems ist wartungsarm ausgelegt.
- Alle beweglichen Teile sind spätestens jährlich, im Bedarfsfall jedoch früher, zu schmieren.
- Die Bauteile des TigaRAIL PLUS Seitenschutzsystems dürfen nicht in aggressiver Umgebung (Streusalz, Zement usw.) gelagert werden.
- Sämtliche Prüfungen und Reparaturen am TigaRAIL PLUS Seitenschutzsystem werden im Rahmen des Produktservice vom Hersteller übernommen.

Entsorgung

- Die Komponenten des TigaRAIL PLUS Seitenschutzsystems müssen fachgerecht entsorgt werden, wenn sie nicht mehr benötigt werden.
- Bei der Entsorgung des Produkts der Rückgewinnung der Rohstoffe Vorrang einräumen (gemäß Richtlinie 75 / 439 / EWG, geändert durch 87 / 101 / EWG).
- Das TigaRAIL PLUS Seitenschutzsystems besteht zu einem großen Teil aus wiederverwertbaren Materialien.
Bei der Entsorgung die länderspezifischen Entsorgungsvorschriften beachten.
- TigaRAIL PLUS Seitenschutzsystems reinigen.
- Alle lösbaren Komponenten von des TigaRAIL PLUS Seitenschutzsystems entfernen.
- Komponenten aus verschiedenen Materialtypen in Einzelteile zerlegen.
- Zerlegte Elemente nach Materialtypen sortieren.
- Materialtypen gemäß den örtlichen Vorschriften fachgerecht entsorgen.

Ersatzteilliste

Bestell-Nr.	Benennung
0010	Pfosten komplett kurz
0020	Pfosten komplett lang
0030	Handlauf 1 m
0040	Handlauf 2,7 m
0050	Handlauf 5 m
0060	Gelenk komplett
0070	Ballastgewicht 12,5 kg
0080	Ballastsicherung
0090	Eckverbindung

TigaTech GmbH