

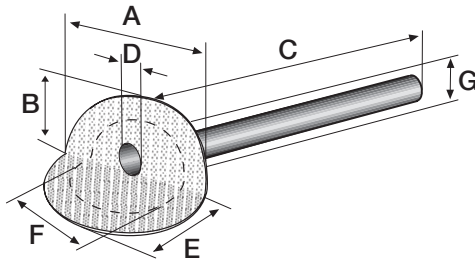

Fleck Winkelablauf mit Flansch aus Hart-PVC und Bitumen

Flansch rund



	DN 50		DN 70		DN 100	
	PVC	PVC-Folie Bitumen	PVC	PVC-Folie Bitumen	PVC	PVC-Folie Bitumen
A	-	480	-	480	-	480
B	140	250	215	270	235	290
C	700	700	700	700	700	700
D	46	46	72	72	106	106
E	85	205	130	190	115	175
F	230	230	340	340	330	330
G	56	56	81	81	116	116

ca. Maße in mm

Flansch rund

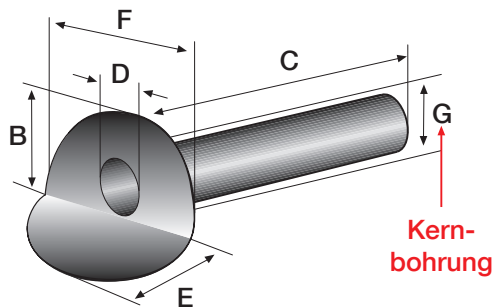

	DN 125		DN 150	DN 200
	PVC	PVC-Folie Bitumen	PVC-Folie PVC	PVC-Folie PVC
A	-	480	-	-
B	240	295	260	320
C	700	700	700	700
D	123	123	160	197
E	115	185	90	140
F	330	330	330	435
G	132	132	167	210

ca. Maße in mm

Flansch eckig

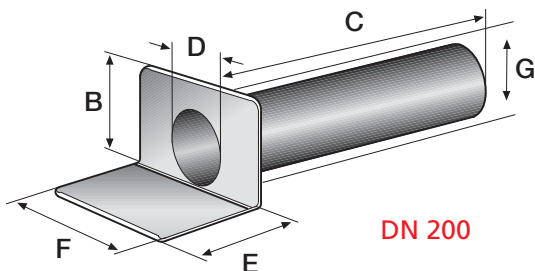

Material:

Alle Bestandteile aus extrem witterungsbeständigem, widerstandsfähigem Spezial-Hart-PVC.

„Bauseits aufgebrachte Anschlüsse“

Hinweis Bitumenanschluss: Durch einen Voranstrich mit einem Bitumen-Haftgrund auf dem PVC-Flansch wird eine optimale Verklebung erreicht.

Hinweis Folienanschluss: Verklebung von PVC Bahnen auf unsere PVC-Flansche mit Heißluftföhn oder Quellschweißmittel (sollte vorab je nach Bahn ausprobiert werden).

Hinweis Kiesfang aus Metall: von DN 50 bis DN 150 (DN 200 ohne Kiesfang)